

PLANTA GENÉRICA DE ESCADA

ESC. 1:50

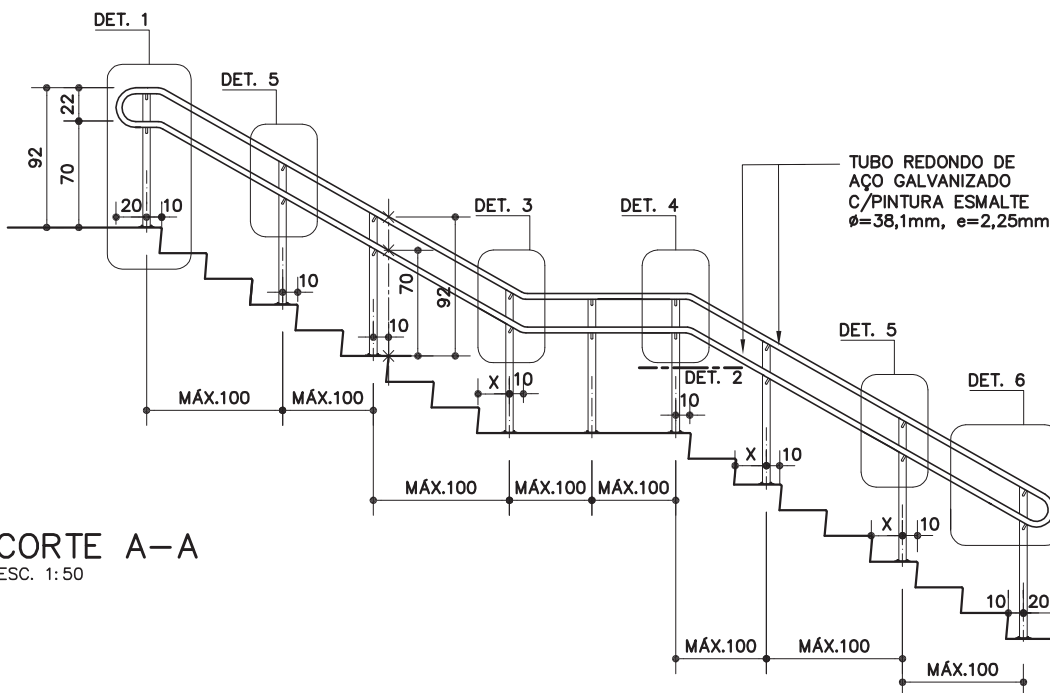

CORTE A-A

ESC. 1:50

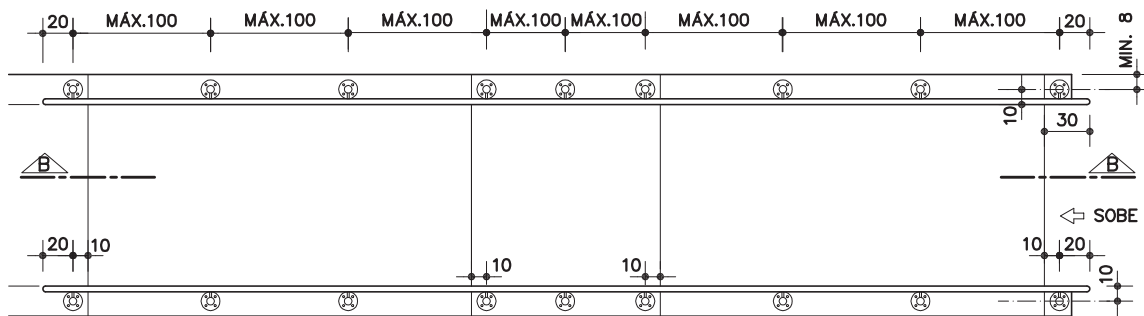

PLANTA GENÉRICA DE RAMPA

ESC. 1:50

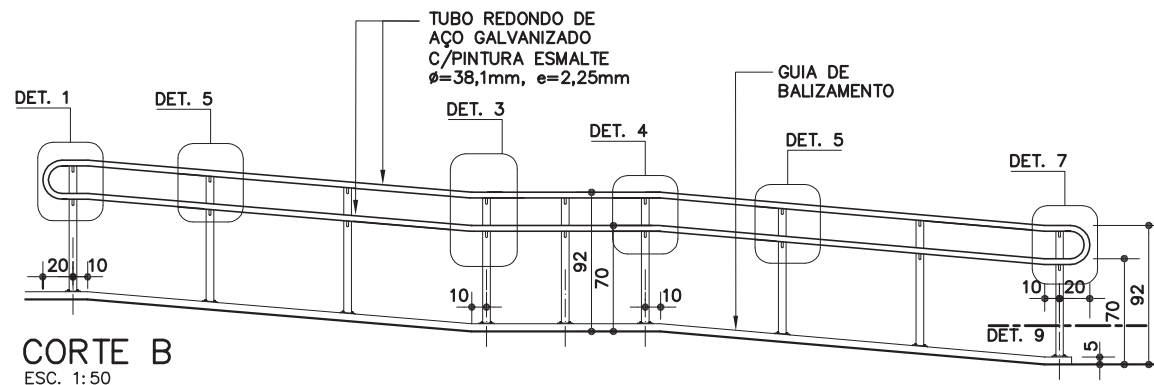

CORTE B

ESC. 1:50

CO-35

Corrimão duplo c/ montante vertical

(galvanizado e pintura esmalte)



Revisão 1
Data 17/12/13

Página 1/6

Código de listagem

0603101



Atenção
Preserve a escala
Quando for imprimir, use
folhas A4 e desabilite a
função "Fit to paper"

Respeite o Meio Ambiente.
Imprima somente o ne-
cessário

CO-35

Corrimão duplo c/ montante vertical

(galvanizado e pintura esmalte)

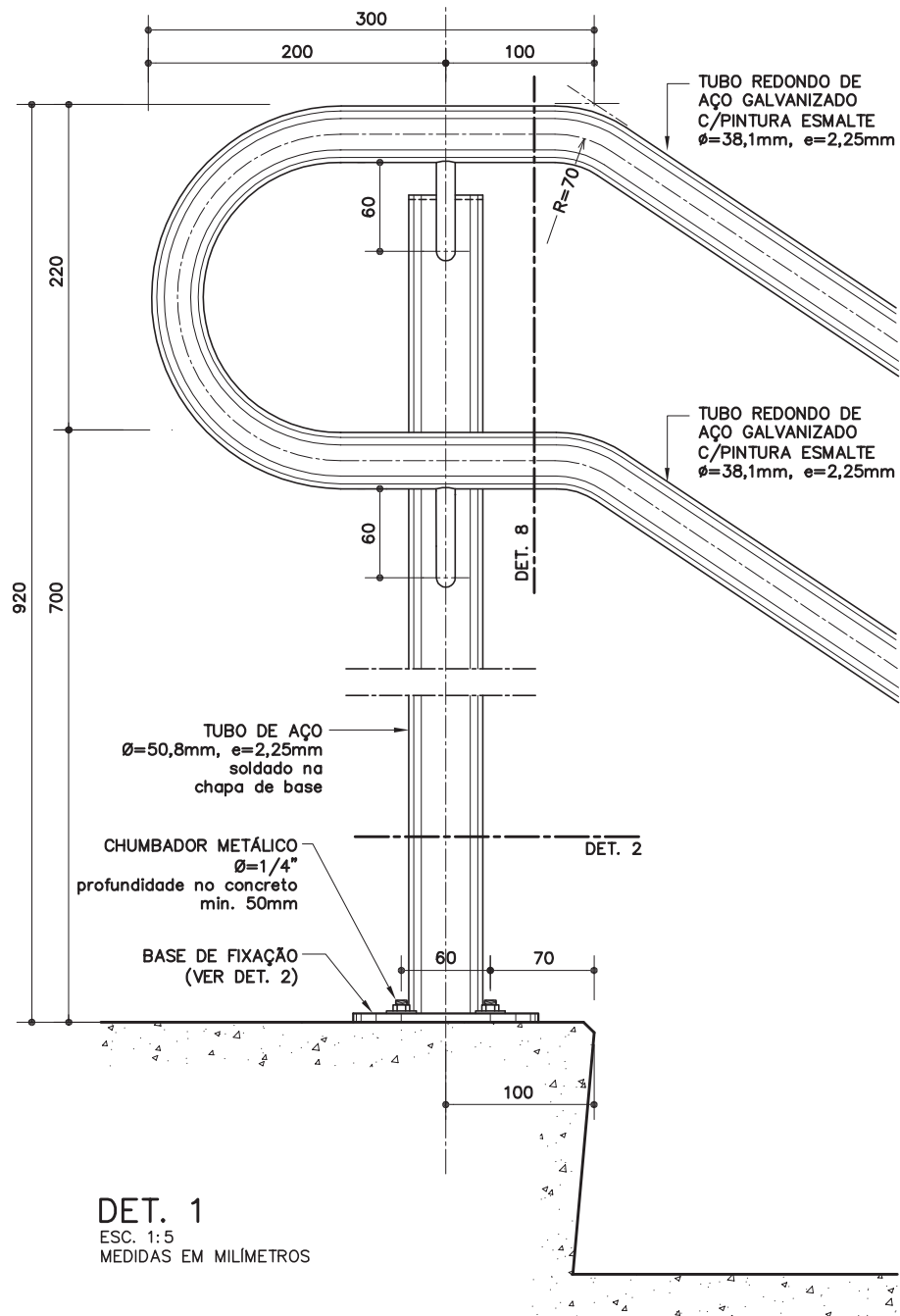

Revisão 1
Data 17/12/13

Página
2/6

Código de listagem

0603101

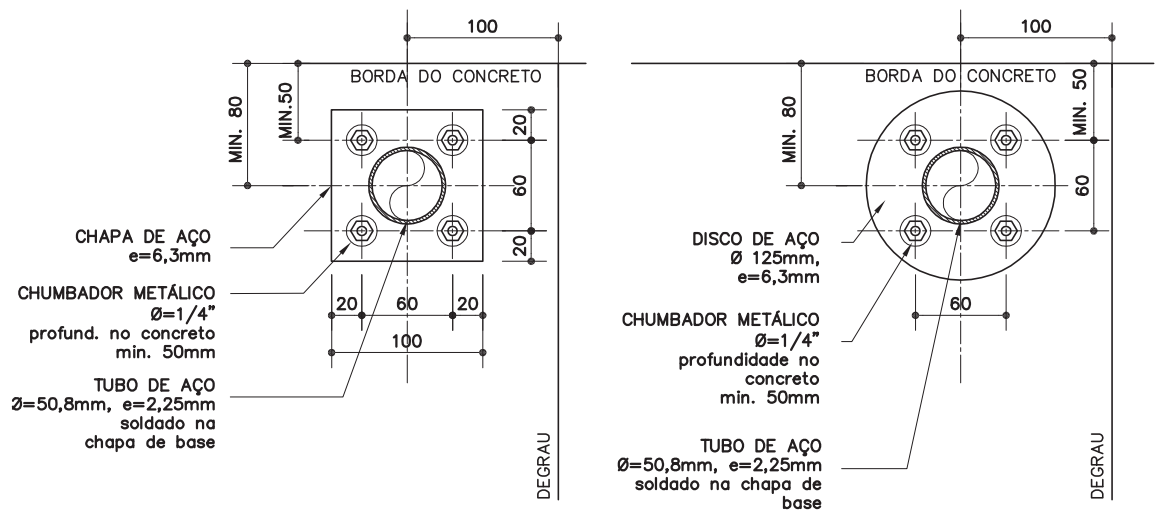

Atenção
Preserve a escala
Quando for imprimir, use folhas A4 e desabilite a função "Fit to paper"

Respeite o Meio Ambiente.
Imprima somente o necessário

CO-35

Corrimão duplo c/ montante vertical

(galvanizado e pintura esmalte)



Revisão 1
Data 17/12/13

Página
3/6

Código de listagem

0603101



Atenção
Preserve a escala
Quando for imprimir, use
folhas A4 e desabilite a
função "Fit to paper"

Respeite o Meio Ambiente.
Imprima somente o ne-
cessário

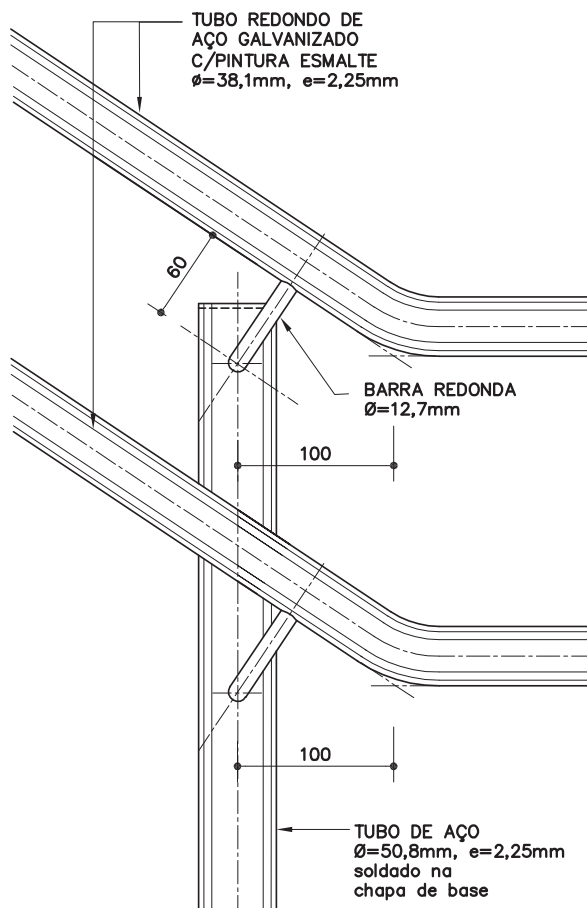

DET. 3

ESC. 1:5
MEDIDAS EM MILÍMETROS

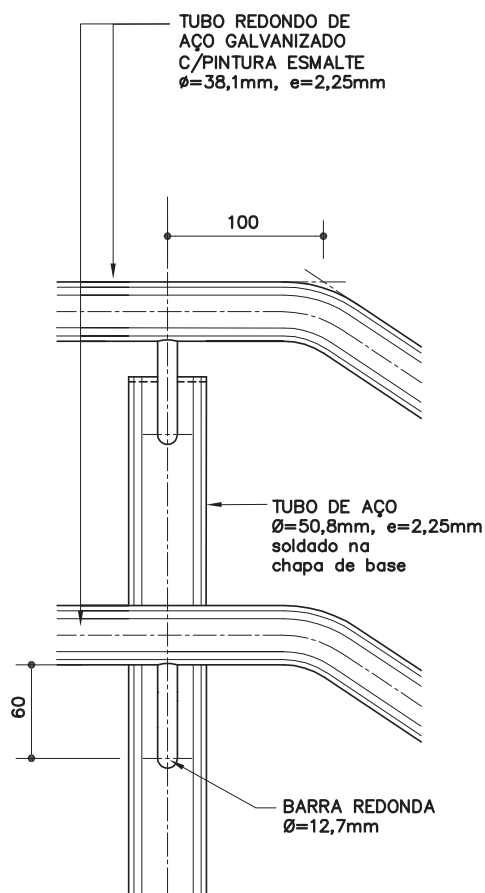

DET. 4

ESC. 1:5
MEDIDAS EM MILÍMETROS

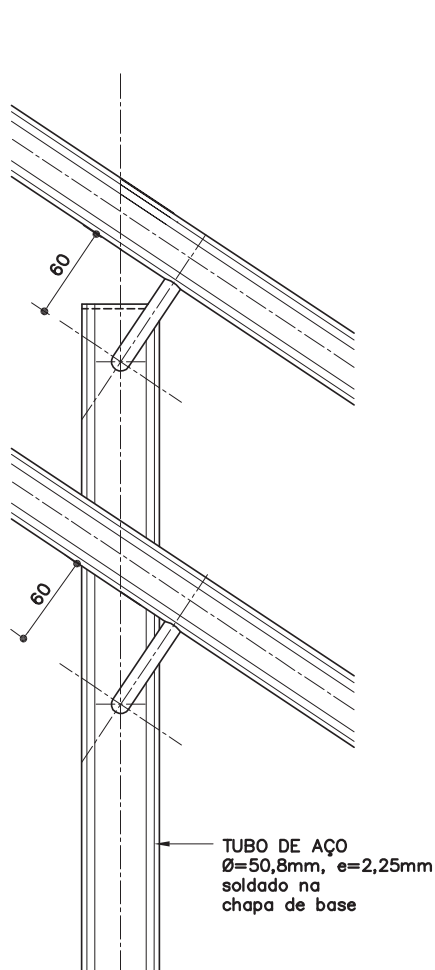

DET. 5

ESC. 1:5
MEDIDAS EM MILÍMETROS

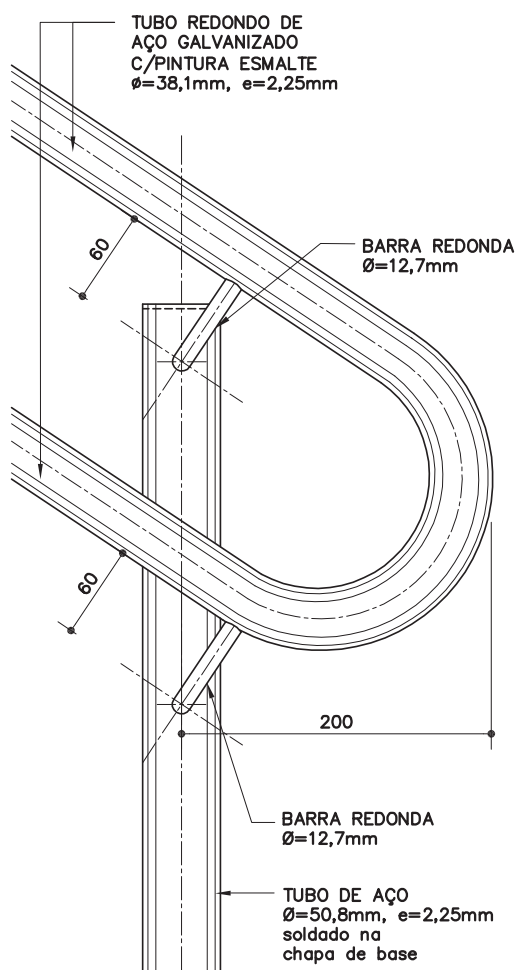

DET. 6

ESC. 1:5
MEDIDAS EM MILÍMETROS

C0-35

Corrimão duplo c/ montante vertical

(galvanizado e pintura esmalte)



Revisão 1
Data 17/12/13

Página
4/6

Código de listagem

0603101



Atenção
Preserve a escala
Quando for imprimir, use folhas A4 e desabilite a função "Fit to paper"

Respeite o Meio Ambiente.
Imprima somente o necessário

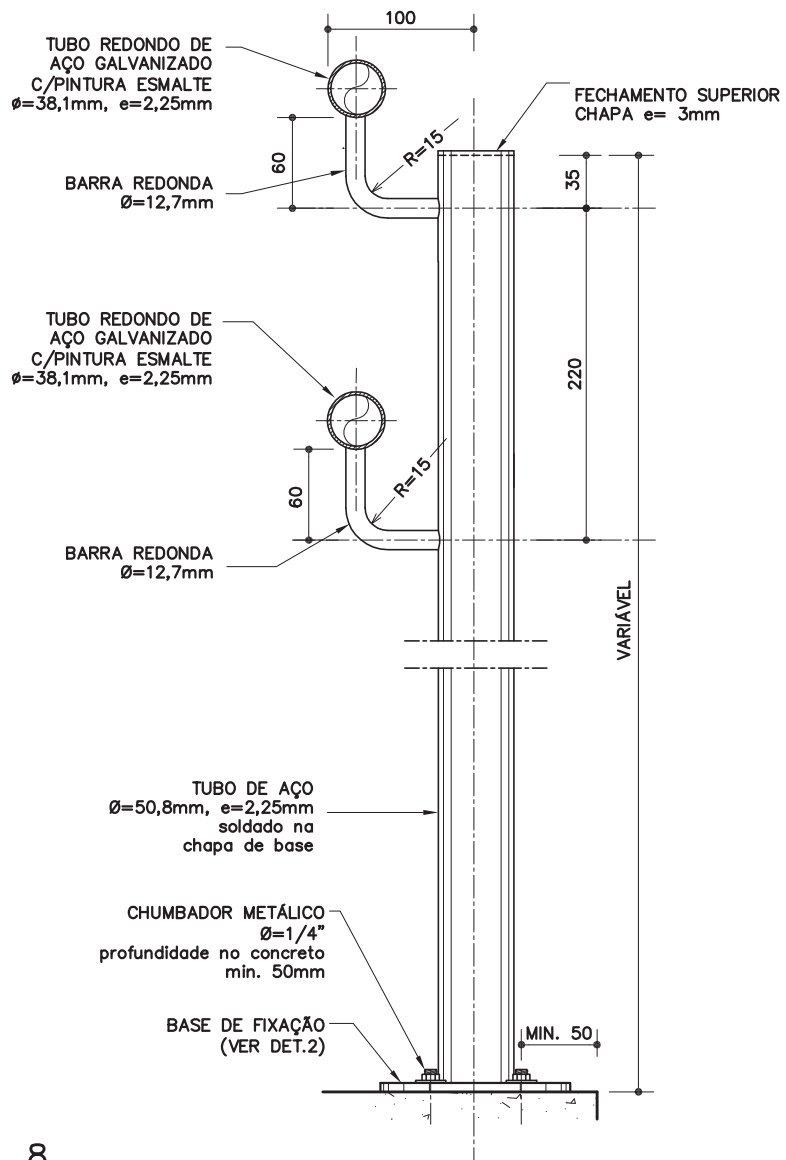
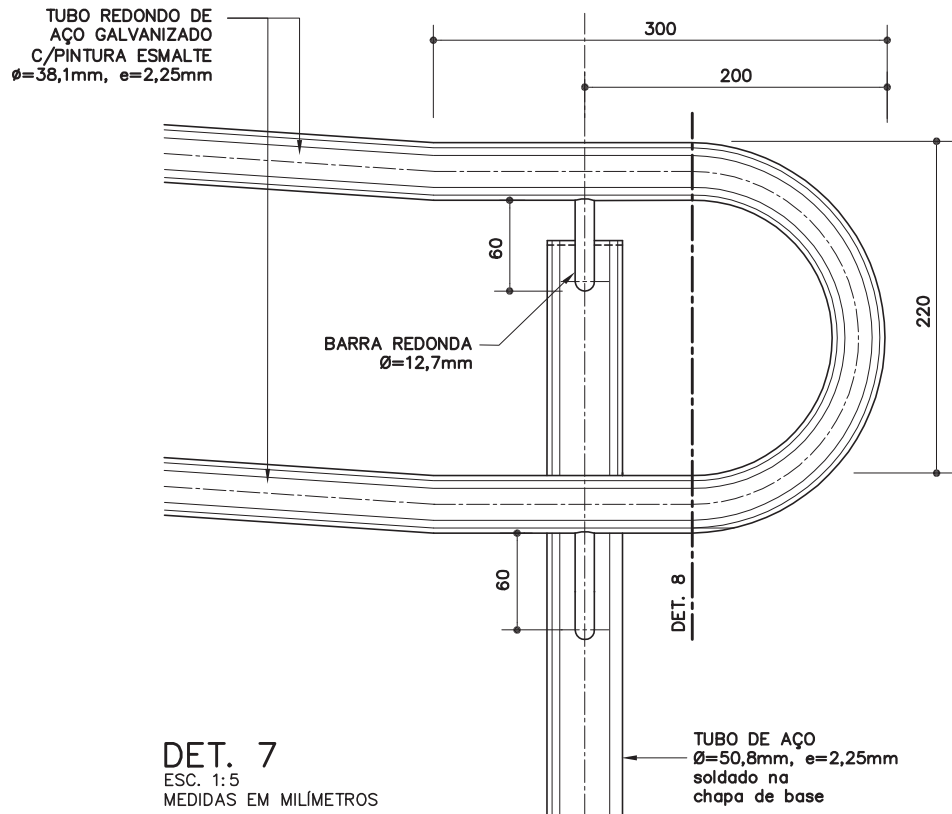

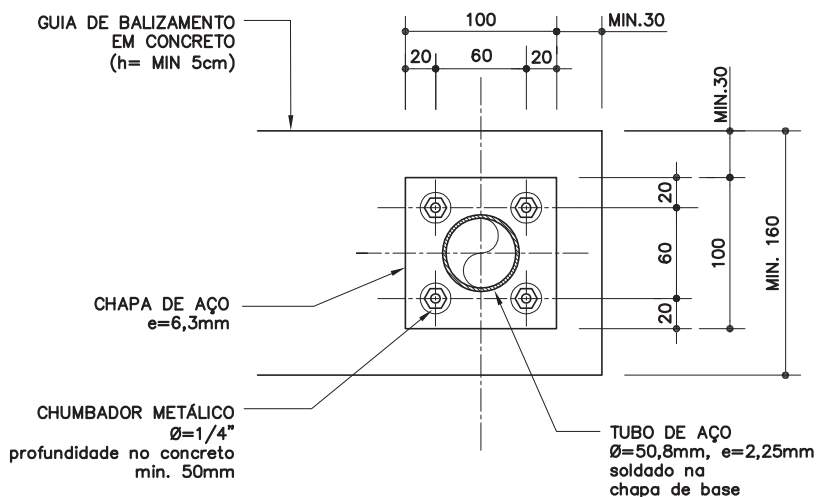

OPÇÃO 1

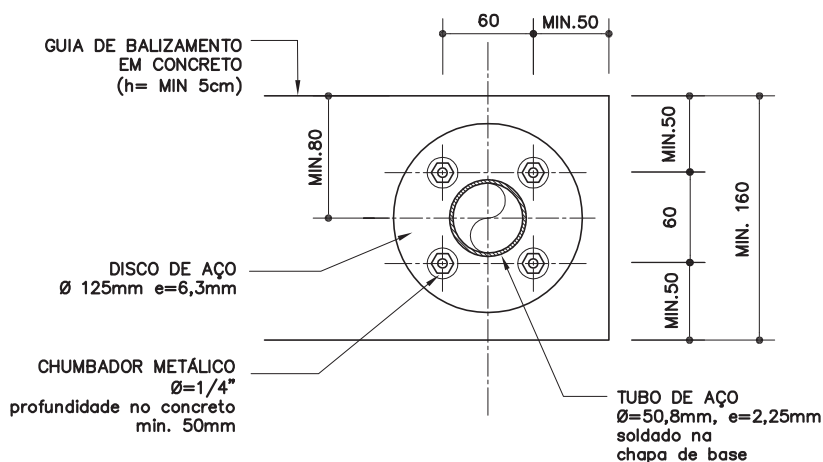

OPÇÃO 2

DET. 09 – BASE DE FIXAÇÃO DO MONTANTE VERTICAL SOBRE GUIA DE BALIZAMENTO

ESC. 1:5
MEDIDAS EM MILÍMETROS

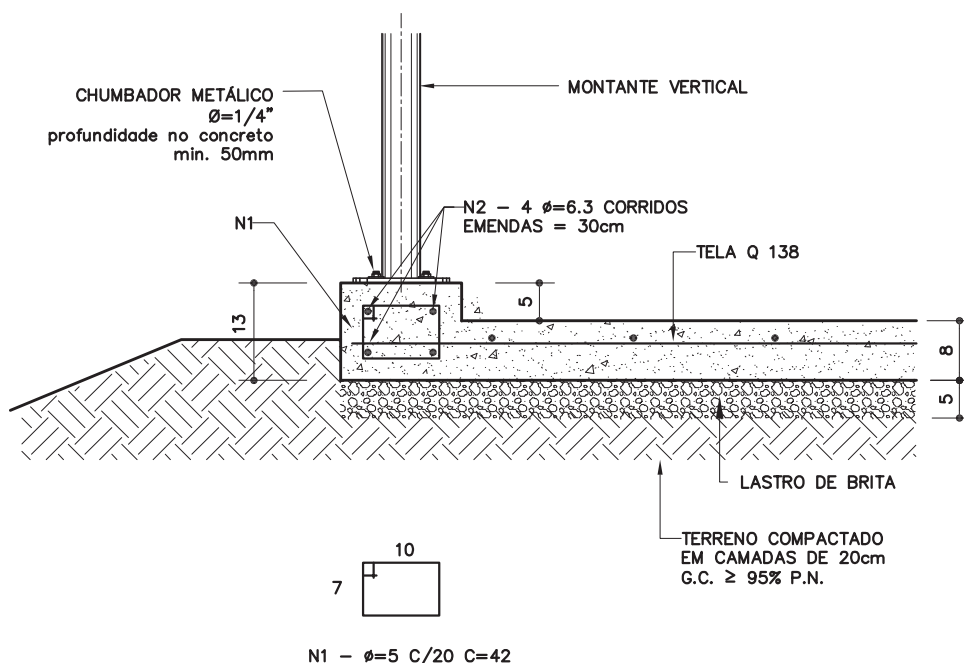

EXEMPLO GUIA DE BALIZAMENTO EM RAMPA PISO ARMADO – FUNDAÇÃO DIRETA

ESC. 1:10

C0-35

Corrimão duplo c/ montante vertical

(galvanizado e pintura esmalte)



Revisão 1
Data 17/12/13

Página
5/6

Código de listagem

0603101



Atenção
Preserve a escala
Quando for imprimir, use folhas A4 e desabilite a função "Fit to paper"

Respeite o Meio Ambiente.
Imprima somente o necessário

C0-35

Corrimão duplo c/ montante vertical

(galvanizado e pintura esmalte)



Revisão 1
Data 17/12/13

Página
6/6

Código de listagem

0603101



Atenção

Preserve a escala
Quando for imprimir, use folhas A4 e desabilite a função "Fit to paper"

Respeite o Meio Ambiente.
Imprima somente o necessário

DESCRIÇÃO

Constituintes

- **CORRIMÃO:**
 - Tubo redondo de aço galvanizado, tipo industrial, $\varnothing = 38,1\text{mm}$, $e = 2,25\text{mm}$;
 - Barra redonda de aço galvanizado, $\varnothing = 12,7\text{mm}$.
- **MONTANTE VERTICAL:**
 - Tubo de aço galvanizado, tipo industrial, $\varnothing = 50,8\text{mm}$, $e = 2,25\text{mm}$;
 - Chapa de aço galvanizado, $e = 3\text{mm}$, $\varnothing = 50,8\text{mm}$;
 - Chapa de aço galvanizado, $e = 6,3\text{mm}$, $100 \times 100\text{mm}$ ou $\varnothing = 125\text{mm}$.

Acessórios

- Chumbador de expansão, de aço galvanizado, com porca e arruela, $1/4" \times 2"$.

Acabamentos

- Pintura esmalte sobre fundo para galvanizados, na cor especificada em projeto.

Protótipo comercial

- Chumbadores: ÂNCORA, CISER, FISCHER, HILTI.

APLICAÇÃO

- Em escadas de Escolas ou rampas acessíveis, em situações onde não existe risco de acidentes nem necessidade de guarda-corpo; de acordo com as medidas básicas que devem ser definidas para cada situação específica e indicadas no projeto, considerando que:
 - Os corrimãos devem prolongar-se, no mínimo, 30cm antes do início e após o término da rampa ou escada (o projeto deve atentar para que este prolongamento não prejudique as áreas de circulação adjacentes à escada ou rampa);
 - Devem ser contínuos, inclusive nos patamares;
 - Em escadas com largura igual ou superior a 2,40m, deve ser instalado o corrimão duplo intermediário C0-36.

EXECUÇÃO

- Conferir medidas na obra.
- Os corrimãos devem avançar no mínimo 30cm em relação ao início e ao término da escada ou da rampa, conforme desenhos.
- Os segmentos (reto-reto, reto-curva e curva-curva) do tubo redondo do corrimão devem ser previamente conformados na oficina e finalizados na obra.
- A emenda dos segmentos do corrimão deve ser executada através de solda, na obra.
- Bater os pontos de solda, eliminando todas as rebarbas.
- Lixar perfeitamente todas as linhas de corte, perfuração e solda executadas nos tubos, barras e chapas, de forma a não oferecer riscos de acidentes ao usuário.
- Os pontos de solda, corte e perfuração devem ser tratados com 1 demão, a pincel, de galvanização a frio (anticorrosivo composto de zinco), conforme ficha S14.17 do Catálogo de Serviços, após devidamente limpos e isentos de poeira, gordura, graxa, sabão, ferrugem ou qualquer outro contaminante.
- A união do corrimão ao montante vertical deverá ser executada através de solda, na obra.
- O montante vertical deve ser fixado em substrato de concreto, através de chumbadores de expansão, com profundidade de perfuração mínima de 5cm e respeitando a distância mínima de 5cm da borda do concreto.
- O componente deve receber fundo para galvanizados, para posterior acabamento com tinta esmalte na cor especificada em projeto.

FICHAS DE REFERÊNCIA

Catálogo de Componentes

Ficha	C0-34	Corrimão duplo - galvanizado e pintura esmalte ☞
Ficha	C0-36	Corrimão duplo intermediário - galvanizado e pintura esmalte ☞
Ficha	C0-37	Corrimão simples - galvanizado e pintura esmalte ☞
Ficha	C0-38	Corrimão simples c/ montante vertical - galvanizado e pintura esmalte ☞
Ficha	C0-39	Corrimão simples intermediário - galvanizado e pintura esmalte ☞
Ficha	C0-40	Guarda-corpo tubular sobre alvenaria - galvanizado e pintura esmalte
Ficha	C0-41	Guarda-corpo com chapa perfurada (h= 110cm) - galvanizado e pintura esmalte
Ficha	C0-42	Guarda-corpo com chapa perfurada (h= 130cm) - galvanizado e pintura esmalte

Catálogo de Serviços

Ficha	S14	Pintura
Ficha	S14.09	Tinta esmalte sintético standard
Ficha	S14.21	Tinta esmalte a base de água
Ficha	S14.17	Galvanização

RECEBIMENTO

- O serviço pode ser recebido se atendidas todas as condições de projeto, fornecimento e execução.
- Tubos, barras e chapas devem ser, necessariamente, galvanizados e possuir as bitolas indicadas.
- Verificar se as soldas estão contínuas em toda a extensão da área de contato.
- Verificar o tratamento com galvanização a frio nos pontos de solda, corte e perfuração.
- Não serão aceitos corrimãos com rebarbas, empenados, desnivelados, fora de prumo ou que apresentem quaisquer defeitos decorrentes do manuseio, transporte ou montagem.
- Verificar a aderência e a uniformidade da camada de pintura, atentando para que não apresentem falhas, bolhas, irregularidades ou quaisquer defeitos decorrentes do manuseio.
- Verificar a rigidez do conjunto.

SERVIÇOS INCLUÍDOS NOS PREÇOS

- Corrimão duplo completo, montado e instalado (incluindo galvanização a frio e pintura esmalte sobre fundo para galvanizados).

CRITÉRIOS DE MEDIÇÃO

- m — por comprimento, em projeção horizontal, instalado.

NORMAS

- Instrução Técnica nº11/2011 - Saídas de emergência, do CBPMESP.
- NBR 9050:2004 - Acessibilidade a edificações, mobiliário, espaços e equipamentos urbanos.
- **Obs.:** As edições indicadas estavam em vigor no momento desta publicação. Como toda norma está sujeita à revisão, recomenda-se verificar a existência de edições mais recentes das NORMAS citadas.